

VORTEILE

- » Individuelle, maßgeschneiderte Systeme
- » Jahrzehntelange Erfahrung – bereits über 600 Systeme gebaut
- » Multiflexible Synchronisationsmöglichkeiten mit allen gängigen Verpackungsmaschinen
- » MULTIPOND übernimmt Verantwortung vom Wägeprozess bis zur Verpackung
- » Ansteuerung aus Waage (keine SPS notwendig, ein gemeinsames Menü)
- » Hygienisches Design – alle Teile werkzeuglos entnehmbar zur Reinigung
- » Direkt in Verpackungsmaschine integrierbar
- » Schnelle, werkzeuglose Formatwechsel, 1- bis 24-fach Format möglich
- » Fahrbar oder stationär
- » Sicherheitseinrichtungen
- » Individuelle Softwareanpassungen möglich
- » Keine Verunreinigung der Siegelflächen
- » Ersatzteilsicherheit
- » Hohe Qualität durch MP-Standard

ZUSATZEQUIPMENT ÜBERGABE-/ VERTEIL-/ BEFÜLLSYSTEME

BEISPIELE: PRODUKT: CEREEALIEN

Anforderung: Befüllen der Cerealienkammer eines 2-Kammer-Joghurtbecher, mit Wechselformat

Nennfüllgewicht: 12 g bis 20 g

Leistung:
 12-fach Format – 12 x 30 = 360 Wägungen pro Minute
 16-fach Format – 16 x 30 = 480 Wägungen pro Minute
 18-fach Format – 18 x 30 = 540 Wägungen pro Minute
 24-fach Format – 24 x 20 = 480 Wägungen pro Minute

Format:

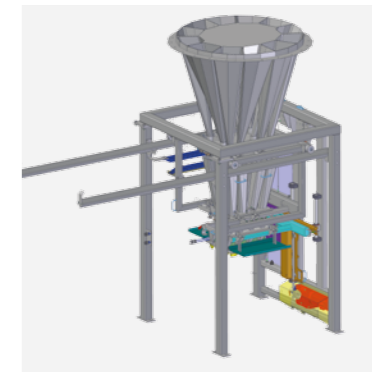

PRODUKT: SURIMI-STÜCKE, SEHR KLEBRIG

Anforderung: Befüllen von Tiefzieh-Trays, mit Wechselformat (4x2, 3x2, 2x2, 1x2) und Fehlausewurf

Nennfüllgewicht: 113,4 g bis 2.265 g

Leistung: Bis zu 100 Wägungen pro Minute

Format:

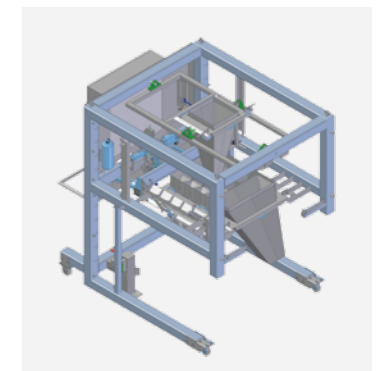

PRODUKT: FRISCHES, GESCHNITTENES, GEKOCHTES FLEISCH

(z.B. Huhn, Schinken, Truthahn)

Anforderung: Übergabe an Traylinie, 2 Spuren / 4 Reihen, mit Fehlausewurf

Nennfüllgewicht: 198 g bis 226 g

Leistung: 2 x 80 Wägungen pro Minute

Format:

